

**GO** London

Bedienungsanleitung  
Instruction Manual  
Mode d'emploi  
Brugermanual



**DAB+**

*Digital Audio Broadcasting*

**sonoro**



# Inhaltsverzeichnis

1.	Einführung	5
2.	Lieferumfang	6
3.	Bedienelemente und Anschlüsse	6
4.	Inbetriebnahme	10
5.	FM Radio	16
6.	FM Menü	19
7.	DAB Radio	21
8.	DAB Menü	26
9.	AUX-IN	29
10.	Energiesparautomatik	31
11.	Synchronisieren der Zeit	31
12.	Hüllen wechseln	31
13.	Technische Daten	32
14.	Fehlerbehebung	33

sonoro audio GmbH



Unter Goldschmied 6  
50667 Köln  
Germany

info@sonoro-audio.com  
www.sonoro-audio.com

10/12

Der Hersteller arbeitet ständig an der Weiterentwicklung aller Typen und Modelle.

Bitte haben Sie Verständnis dafür, dass deshalb jederzeit Änderungen des Lieferumfangs in Form, Ausstattung und Technik möglich sind. Aus den Angaben, Abbildungen und Beschreibungen dieser Bedienungsanleitung können daher keine Ansprüche hergeleitet werden. Nachdruck, Vervielfältigung oder Übersetzung, auch auszugsweise, ist ohne schriftliche Genehmigung des Herstellers nicht gestattet. Alle Rechte nach dem Gesetz über das Urheberrecht bleiben dem Hersteller ausdrücklich vorbehalten.

Änderungen vorbehalten.

# 1. Einführung

Vielen Dank, dass Sie sich für den Kauf von sonoro GoLondon entschieden haben.

Diese Bedienungsanleitung und die Sicherheitshinweise vermitteln Ihnen alle Informationen für einen störungsfreien und sicheren Betrieb des Geräts.

- Lesen Sie diese Bedienungsanleitung und die Sicherheitshinweise vollständig durch, bevor Sie das Gerät verwenden.
- Bewahren Sie die Anleitungen gut auf.
- Falls Sie das Gerät an Dritte weitergeben, geben Sie auch die Bedienungsanleitung und die Sicherheitshinweise mit.
- Die Nichtbeachtung dieser Anleitung kann zu schweren Verletzungen und Schäden am Gerät führen.
- Für Schäden, die aufgrund der Nichtbeachtung dieser Bedienungsanleitung entstehen, übernehmen wir keine Haftung.

Die Abbildungen in dieser Bedienungsanleitung dienen der Veranschaulichung von Handlungen.

Wir wünschen Ihnen viel Freude mit dem Gerät!

## 2. Lieferumfang

- sonoro GoLondon inklusive Hülle
- Netzadapter
- AUX-Kabel
- Bedienungsanleitung, Sicherheitshinweise, Garantiebestimmungen

## 3. Bedienelemente und Anschlüsse

- ① FM/DAB Antenne
- ② AN/AUS/Lautstärkeregler
- ③ FM/DAB+ Schalter
- ④ 12V DC Anschluss
- ⑤ AUX-IN
- ⑥ Öffnen und Schliessen des Batteriefachdeckels

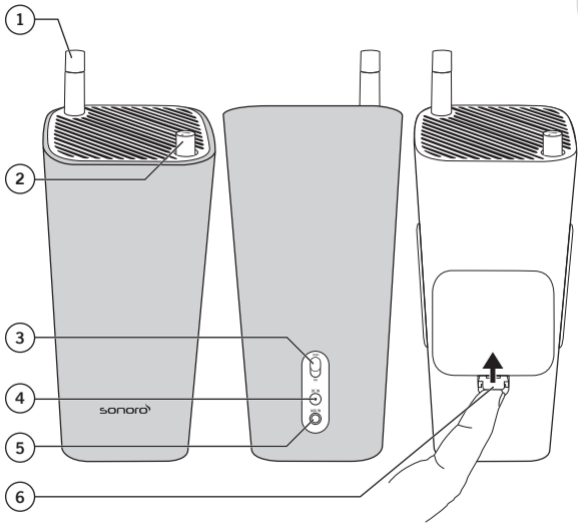

- ① MENU-Taste
- ② Navigationstaste (down)
- ③ Navigationstaste (up)
- ④ 2 x 16 Zeichen Display
- ⑤ FM/DAB Anzeige
- ⑥ Uhrzeitanzeige
- ⑦ Batterieanzeige
- ⑧ Empfangsstärkenanzeige



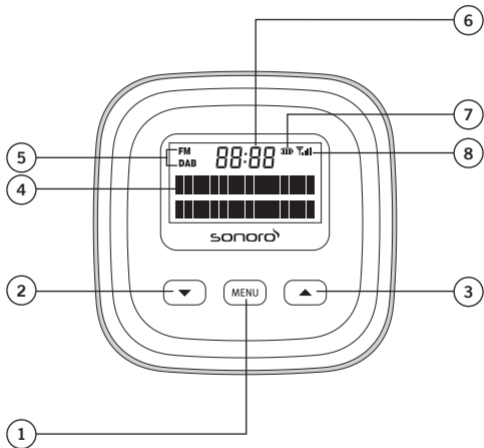

## 4. Inbetriebnahme

### a. Spannungsversorgung herstellen

Packen Sie das Gerät und alle Zubehörteile aus und überprüfen Sie den Inhalt auf Vollständigkeit und Unversehrtheit.

#### **i HINWEIS!**

Sollten Sie einen Transportschaden bemerken, wenden Sie sich umgehend an Ihren Händler.

Die Stromversorgung des Geräts erfolgt über das mitgelieferte Netzteil.

Schieben Sie den Universaladapter auf das Netzteil bis er einrastet.

Schließen Sie nun den Anschluss des Netzteils in den **12V  $\overline{\text{---}}$  1.2A DC** Eingang auf der Rückseite des Geräts.

Den Netzstecker in die Steckdose stecken.

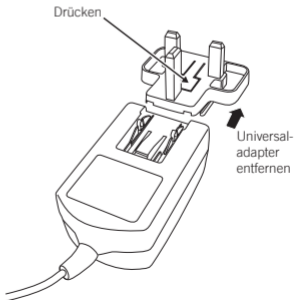
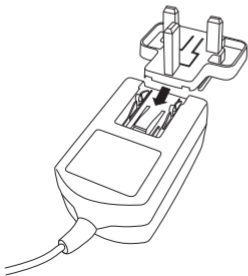
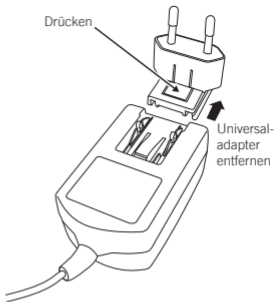
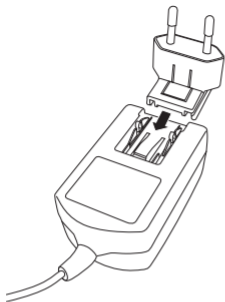

Verwenden Sie nur:  
DSA-20CA-12 120120

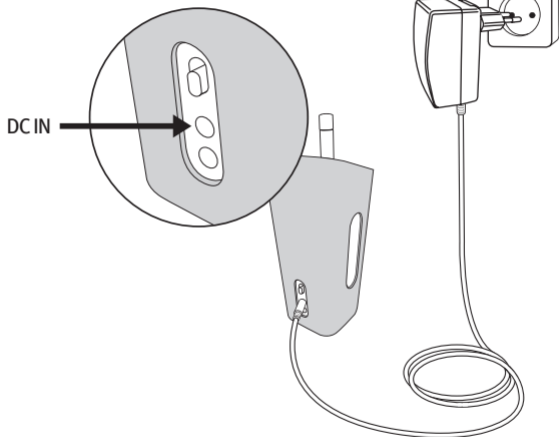

## b. Betrieb mit Alkaline Batterien



### WARNUNG!

Betreiben Sie das Gerät niemals mit unterschiedlichen Batterien; weder unterschiedliche Typen noch Marken. Verwechseln Sie niemals die Polarität, dies kann zu schweren Beschädigungen oder Explosionen führen.

Installieren Sie 6 x 1,5 Volt AA/LR6 Alkaline Batterien oder 6 x 1,2 Volt HR6 Ni-MH Akkus und beachten Sie hierbei die Polarität, wie im Batteriefach angezeigt.

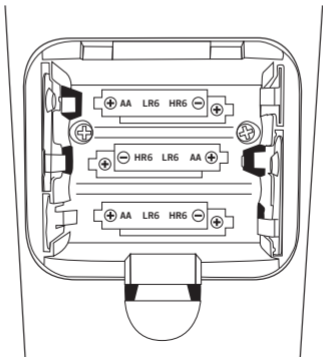

### c. Betrieb mit Ni-MH Akkus

GoLondon ist mit einer Akkuladefunktion ausgestattet. Hierfür ist ein Zusatzkontakt im Boden des Batteriefachs eingebaut.

#### **i** HINWEIS!

Es ist unbedingt notwendig, dass die Ummantelung eines Akkus am Minus-Pol etwa 1 cm breit entfernt wird. Dieser Akku wird im unteren, mittleren Teil des Batteriefachs installiert. Sie finden dort einen kleinen Zusatzkontakt, der direkt an der freigelegten Metallummantelung dieses Akkus anliegen muss.

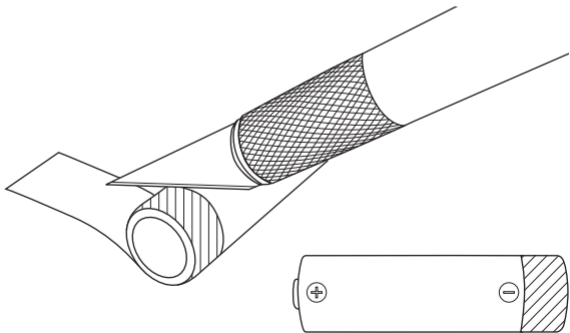

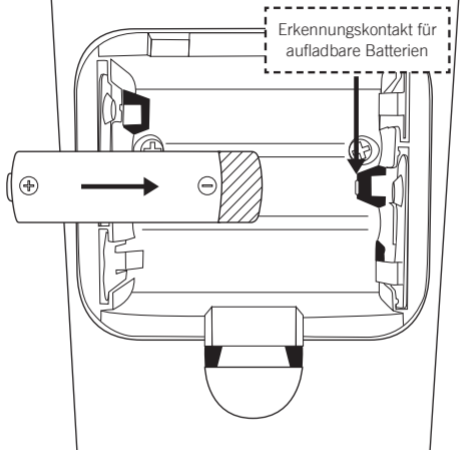

Das Batteriesymbol () zeigt die verbleibende Batterieleistung an. 3 Balken bedeuten volle, 2 Balken halbe und 1 Balken zeigt eine niedrige Batterieleistung an. Ein blinkendes Batteriesymbol zeigt an, dass das Gerät Akkus lädt.

## 5. FM Radio



### a. Einstellen von FM Radiosendern

Ziehen Sie die FM/DAB Antenne aus, wählen Sie FM Radio als Quelle, schalten Sie das Gerät ein und erhöhen Sie die Lautstärke.



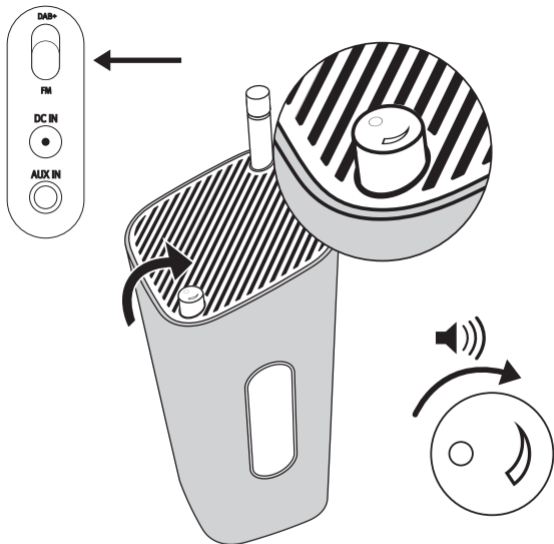





Drücken Sie mehrmals  / ,  
um eine Radiostation einzustellen.



## b. Automatische Suche von FM Radiosendern

Drücken und halten Sie die Tasten  /  für mehr als 2 Sekunden. Das Gerät sucht automatisch den nächsten empfangbaren Sender und gibt ihn wieder.

## c. Manuelles Speichern von FM Radiosendern

Stellen Sie einen FM Radiosender ein.

### Hinweis

Ist das Display nicht beleuchtet, drücken Sie  /  oder **MENU**, um es wieder zu beleuchten. Um anschließend in die Menüauswahl zu gelangen, drücken und halten Sie die **MENU**-Taste für mehr als 2 Sekunden.

Drücken und halten Sie die Menütaste für mehr als 2 Sekunden, um zum Senderspeicher zu gelangen. Das Gerät zeigt **<Progr. gesp.>**.

Drücken Sie die **MENU**-Taste für eine Auswahl.

Drücken Sie mehrmals  /  zur Auswahl eines Speicherplatzes. Bestätigen Sie Ihre Auswahl mit der **MENU**-Taste.

### Hinweis

Sie können bis zu 10 FM Radiosender speichern.

#### d. Auswahl von gespeicherten FM Radiosendern

Um einen gespeicherten FM Radiosender aufzurufen, drücken Sie zuerst die **MENU**-Taste.

Drücken Sie dann mehrmals  / , um einen gespeicherten FM Radiosender auszuwählen.

Drücken Sie die **MENU**-Taste zur Bestätigung Ihrer Auswahl.

## 6. FM Menü

Drücken und halten Sie die **MENU**-Taste für 2 Sekunden, um in die Menüauswahl zu gelangen.

Drücken Sie mehrmals  / , um aus dem Menü zu wählen.  
Auswahl:

- |                        |                     |
|------------------------|---------------------|
| <Progr. gesp.>         | Senderspeicher      |
| <Suchlauf-Einstellung> | Suchlauf einstellen |
| <System>               | System einstellen   |

Drücken Sie die **MENU**-Taste zur Bestätigung der Auswahl.

### a. Progr. gesp.

<1: 87.60MHz>

<2: (Leer)>

<3: 99.20MHz>

....

....

<10: 107.10MHz>

Drücken Sie mehrmals  / , um aus dem Senderspeicher zu wählen. Mit Druck der Menütaste speichern Sie einen Sender ab.



#### Hinweis

Überschreiben Sie gespeicherte Sender einfach, indem Sie einen neuen Sender unter der Nummer abspeichern.

### b. Suchlauf-Einstellung

<Alle Sender>: Alle empfangbaren FM Radiosender suchen

<Nur kräftige Sender>: Nur Sender mit starkem Signal suchen

### c. System

<Sprache>: Sprachauswahl: English; Deutsch; Français; Italiano

<Werkseinstellung>: Werkseinstellungen zurücksetzen

<SW-Version>: Anzeige der Software-Version

## 7. DAB Radio

### a. Einstellen von DAB/DAB+ Radiosendern

Ziehen Sie die FM/DAB Antenne aus, wählen Sie DAB+ Radio als Quelle, schalten Sie das Gerät ein und erhöhen Sie die Lautstärke.



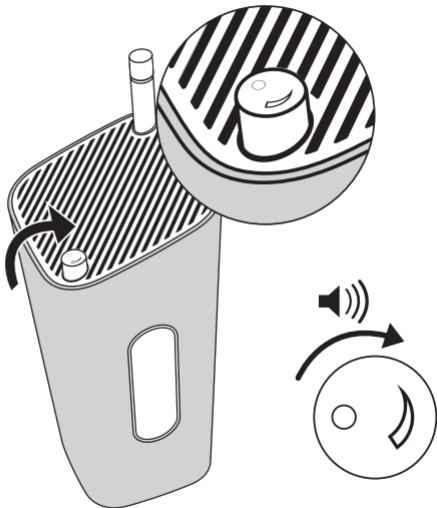
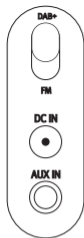

## **i** Hinweis

Wird das DAB/DAB+ Radio zum ersten Mal eingeschaltet oder ist die Senderliste leer, so beginnt das Radio automatisch den Sendersuchlauf und speichert gefundene Sender in der Senderliste. Beim nächsten Einschalten des DAB/DAB+ Radios findet kein erneuter Sendersuchlauf statt.

Balken im Display zeigen den Fortschritt des Sendersuchlaufs an. Die Anzahl der gefundenen Sender erhöht sich während des Suchprozesses.

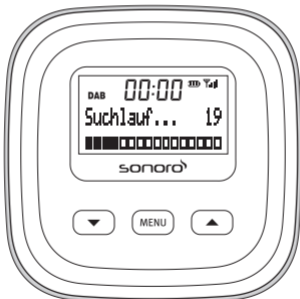



Ist der Sendersuchlauf abgeschlossen, werden alle gefundenen Sender in der Senderliste angezeigt. Der erste empfangbare Sender wird direkt automatisch wiedergegeben.



## **i** Hinweis

Sollte kein DAB/DAB+ Sender gefunden werden, zeigt das Display <**Kein DAB-Sender**>. Wechseln Sie den Standort und drücken Sie die **MENU**-Taste, um den Sendersuchlauf erneut zu starten.

## **i** Hinweis

Ist das Display nicht beleuchtet, drücken Sie  /  oder **MENU**, um es wieder zu beleuchten. Um anschließend in die Menüauswahl zu gelangen, drücken und halten Sie die **MENU**-Taste für mehr als 2 Sekunden.



### **Wechseln der DAB/DAB+ Radiostation:**

Drücken Sie mehrmals  / , um den gewünschten Sender in der Senderliste zu finden.

Drücken Sie **MENU** zum Bestätigen.

Wird keine Auswahl getroffen, wird die Senderliste automatisch wieder geschlossen.

### **b. Suchen von DAB/DAB+ Radiosendern**

Drücken und halten Sie **MENU** für mehr als 2 Sekunden, um in die Menüauswahl zu gelangen. Drücken Sie mehrmals  /  bis im Display <**Vollständiger Suchlauf**> erscheint.

Drücken Sie **MENU** zum Bestätigen. Das Gerät sucht alle DAB/DAB+ Radiosender und gibt den ersten empfangbaren Sender direkt automatisch wieder.





## **i** Hinweis

DAB+ Sender und Services werden fortlaufend erweitert. Führen Sie daher regelmäßig vollständige Sendersuchläufe durch, um die neuen Sender und Services nutzen zu können.

### c. Speichern von DAB/DAB+ Radiostationen

Stellen Sie einen DAB/DAB+ Radiosender ein.

Drücken und halten Sie **MENU** für mehr als 2 Sekunden und drücken Sie mehrmals  /  bis **<Progr. speichern>** im Display erscheint.

Drücken Sie **MENU** zum Bestätigen der Auswahl.



Drücken Sie dann mehrmals  / , um einen Speicherplatz zu wählen. Bestätigen Sie Ihre Auswahl mit **MENU**.

Wiederholen Sie diese Schritte immer zum Speichern von DAB/DAB+ Radiosendern.

## **i** Hinweis

- Überschreiben Sie gespeicherte Sender einfach, indem Sie einen neuen Sender unter der Nummer abspeichern.
- Sie können bis zu 10 DAB/DAB+ Sender speichern.

### d. Auswahl von gespeicherten DAB/DAB+ Radiosendern

Drücken Sie **MENU** und dann mehrmals  / , um einen gespeicherten Radiosender aufzurufen.

Drücken Sie **MENU** zum Bestätigen Ihrer Auswahl.

## 8. DAB Menü

Drücken und halten Sie **MENU** für mehr als 2 Sekunden, um zur DAB Menüauswahl zu gelangen.

Drücken Sie mehrmals  / , um die Auswahlmöglichkeiten zu sichten. Drücken Sie **MENU** zum Bestätigen Ihrer Auswahl.

### a. Senderspeicher

<**Progr. gesp.**>: Alle gespeicherten DAB/DAB+ Radiosender werden angezeigt.

<**1: WDR2**>

<**2: 1LIVE**>

<**3: (Leer)**>

....

Drücken Sie mehrmals  / , um die Auswahlliste der gespeicherten Sender zu sichten. Drücken Sie **MENU** zum Bestätigen Ihrer Auswahl.

### b. Vollständiger Sendersuchlauf

<**Vollständiger Suchlauf**>: Alle empfangbaren DAB/DAB+ Radiostationen werden gesucht.

### c. Manuelle Sendersuche

<**Manuell einstellen**>: Suchen Sie manuell nach einem speziellen Sender/einer Frequenz und fügen Sie diese/n zur Auswahlliste hinzu.

### d. DRC

<**DRC**> Dynamic Range Compression entfernt oder fügt einen Anpassungsgrad für die Unterschiede im Dynamikumfang zwischen den Radiosendern hinzu.

<**DRC hoch**>: Einstellen eines hohen DRC-Levels

<**DRC tief**>: Einstellen eines niedrigen DRC-Levels

<**DRC aus**>: DRC ausschalten

### **i** Hinweis

Dynamic Range Compression funktioniert nur, wenn es die Sendeanstalt für den jeweiligen Sender zur Verfügung stellt.

### e. Senderreihenfolge

<**Senderreihenfolge**>: Verändern der Senderreihenfolge

<**Alphanumerisch**>: Auflisten von Sendern in alphabetischer bzw. alphanumerischer Reihenfolge

<**Ensemble**>: Auflisten von Sendergruppen, die zusammen auf demselben Ensemble gesendet werden

## f. Leeren

<Leeren>: Entfernen nicht verfügbarer Sender von der Senderliste

## g. Info

<Info>: Anzeige von Informationen (wenn verfügbar).

Stellen Sie einen DAB/DAB+ Radiosender ein. Drücken Sie **MENU** und wählen Sie mit den Navigationstasten den Menüpunkt <Info>. Bestätigen Sie Ihre Auswahl mit **MENU**. Drücken Sie mehrmals die Navigationstasten, um die folgenden Informationen einzusehen (sofern verfügbar):

<DLS>:	Dynamic Label Segment
<Signal strength>:	Signalstärke
<PTY>:	Programmtyp
<Ensemble>:	Name des Ensembles
<Frequenz>:	Kanal oder Frequenz
<Signal Quality>:	Signalfehler
<Bitrate/Codec>:	Bitrate in kbps oder Codec
<Date>:	Datum

## h. Systemeinstellungen

- <System>: Systemeinstellungen anpassen
- <Sprache>: Sprachauswahl: English; Deutsch; Français; Italiano
- <Werkseinstellung>: Werkseinstellungen zurücksetzen
- <SW-Version>: Anzeige der Software-Version Ihres GoLondon

### **i** Hinweis

Wird innerhalb von 15 Sekunden keine Taste gedrückt, schließt das Menü selbstständig.

## 9. AUX-IN

Im Lieferumfang ist ein 3,5 mm Klinkenkabel enthalten, mit dem externe Abspielquellen (wie MP3-Player oder Mobiltelefone) über AUX-IN angeschlossen werden können, um Musik abzuspielen.

### **i** Hinweis

GoLondon wechselt automatisch zur Wiedergabe per AUX-IN. Entfernen Sie das Kabel wieder, um DAB/DAB+ und FM Radio zu hören.

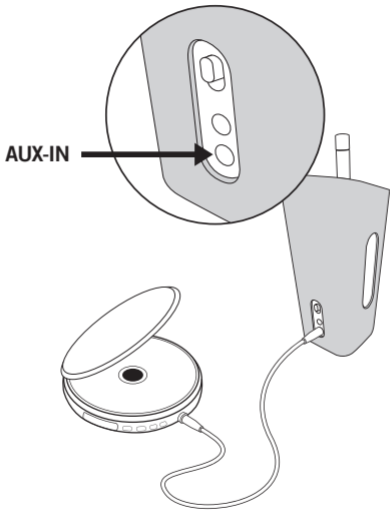

## 10. Energiesparautomatik

Wird GoLondon nicht innerhalb von 10 Minuten nach Aktivierung mit einer externen Abspielquelle verbunden, schaltet das Gerät sich automatisch ab, um Energie zu sparen. Schalten Sie GoLondon am Lautstärkeregel aus und wieder ein, um die Aux-In-Verbindung zu reaktivieren.

## 11. Synchronisieren der Zeit

Die Zeit kann mit externen Uhrzeiten, die über DAB+ und RDS Radiosender übertragen werden, synchronisiert werden.

## 12. Hüllen wechseln

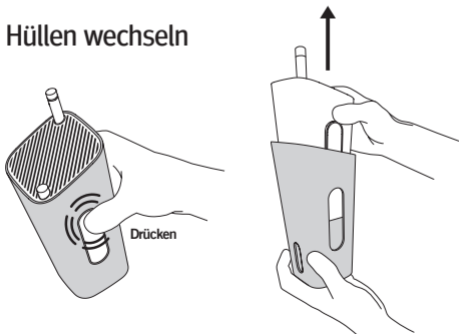

## 13. Technische Daten

Produktname	GoLondon
Produkttyp	FM/DAB/DAB+ Digitalradio
Modellnummer	AU-5110
Tuner	(FM/DAB/DAB+)
Empfangsbereich	FM: 87.5 - 108 MHz
DAB	174.928 - 239.200 MHz (Band III)
Abstimmungsbereich	(FM) 50 KHz
AC/DC Adapter	
Markenname	DVE Switching Adapter
Modell	DSA-20CA-12 120120
Input	100-240V~ 50/60Hz 0.8A
Output	12V DC = 1.2A -  +
AUX-IN	3,5 mm Klinke
Batterien	6 x 1,5V AA/LR6 Alkaline Batterien oder 6 x 1,2V HR6 Ni-MH Akkus
Maße Gerät (H x W x D)	ca. 192mm x 94mm x 94mm
Gewicht	Gerät ca. 735g



### Hinweis

Die technischen Daten können ohne vorherige Ankündigung geändert werden.



## 14. Fehlerbehebung

Bei eigenständigen Reparaturversuchen verfällt die Garantie. Wenn Sie bei der Verwendung dieses Geräts Probleme feststellen, prüfen Sie bitte die folgenden Punkte, bevor Sie Serviceleistungen anfordern.

### **Keine Stromversorgung**

- Wenn Sie Batterien/Akkus verwenden, legen Sie frische, vollständig geladene Batterien/Akkus ein.
- Wenn Sie den Netzstecker verwenden, vergewissern Sie sich, dass der Stecker ordnungsgemäß angeschlossen ist, und dass die Steckdose Strom führt.

### **Kein Ton**

- Einstellen der Lautstärke.

### **Das Gerät reagiert nicht**

- Schalten Sie das Gerät aus, und schalten Sie es dann wieder ein.

### **Schlechter Radioempfang**

- Erhöhen Sie den Abstand zwischen dem Digitalradio und dem Fernseher oder Videorecorder.
- Ändern Sie die Position.

## Konformitätserklärung

Hersteller: sonoro audio GmbH

Hiermit erklären wir, dass der sonoro GoLondon aufgrund seiner Konzeption, Konstruktion und Bauart den grundlegenden Anforderungen der EMV-Richtlinie 2004/108/EWG und der Niederspannungs-Richtlinie 2006/95/EWG und einschließlich der zum Zeitpunkt der Erklärung geltenden Änderungen entspricht.



Änderungen oder Modifikationen, die nicht ausdrücklich von sonoro audio GmbH genehmigt wurden, könnten die Befugnis des Anwenders für den Betrieb des Geräts ungültig machen.

Die vollständige Konformitätserklärung erhalten sie bei [support@sonoro-audio.com](mailto:support@sonoro-audio.com)

# Contents

1.	Introduction	37
2.	Scope of Delivery	38
3.	Operating elements and connections	38
4.	Startup	42
5.	FM Radio	48
6.	FM Menu	51
7.	DAB Radio	53
8.	DAB Menu	57
9.	AUX IN	60
10.	Automatic power saving	62
11.	Synchronize the time	62
12.	Change sleeve	62
13.	Technical Data	63
14.	Troubleshooting	64

sonoro audio GmbH



Unter Goldschmied 6  
50667 Cologne  
Germany

info@sonoro-audio.com  
www.sonoro-audio.com

10/12

The manufacturer continuously works on the further development of all types and models.

We ask for your understanding that changes of the scope of delivery in regard to form, components and technology are therefore possible at any time. The information, illustrations and descriptions in this manual therefore shall not constitute an entitlement to any claims.

Replication, copying or translation, even in parts, is not permitted without the written consent of the manufacturers.

The manufacturer explicitly reserves all rights pursuant to the law governing the copyright.

Subject to changes.

# 1. Introduction

Congratulations on purchasing a sonoro GoLondon.

This operating manual and the safety instruction provides you with all information concerning the correct and safe operation of the device.

- Please read this operating manual and the safety instructions in its entirety before using the device.
- Keep these instructions in a safe place.
- In case you pass this device on to a third party, please also include the operating manual and the safety Instruction.
- Non-compliance with this manual may lead to serious injuries and damage to the device.
- We may not be held liable for damage that was caused due to non-compliance with this operating manual.

The illustrations in this operating manual serve the purpose to visualize processes.

Enjoy your device!

## 2. Scope of Delivery

- sonoro GoLondon including sleeve
- Power adapter
- AUX-cable
- Instruction manual, safety instructions, warranty conditions

## 3. Operating elements and connections

- ① FM/DAB Antenne
- ② On/Off Volume Knob
- ③ FM/DAB+ Switch
- ④ 12 DC input socket
- ⑤ AUX-IN socket
- ⑥ Open and close the battery door

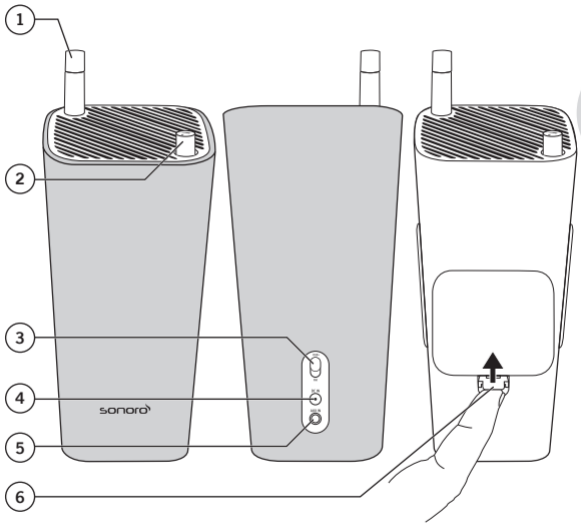

- ① MENU Key
- ② Down Key
- ③ Up Key
- ④ 2 x 16 characters display
- ⑤ FM/DAB indicator
- ⑥ Time
- ⑦ Battery charging indicator
- ⑧ Antenna signal strength indicator



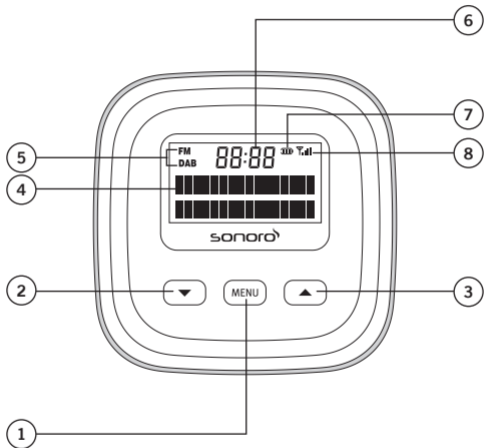

## 4. Startup

### a. Establish Power Supply

Unpack the device and all accessories and check the content for completeness and proper condition.



#### **NOTE!**

In case you detect damage due to transportation or if parts of the packet are missing, contact your dealer immediately.

The device is powered via the power supply unit that comes with the packet. Slide the adapter onto the power supply unit until it has snapped into position.

Plug the connecting plug of the power supply into the 12V  $\equiv$  1.2A DC port on the back of the device.

Plug the power plug into an electrical outlet.

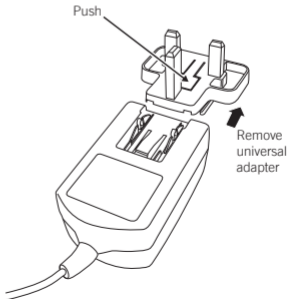
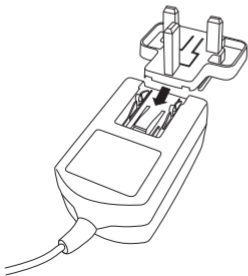
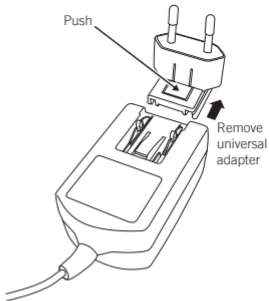
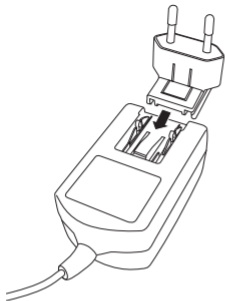

Use only:  
DSA-20CA-12 120120

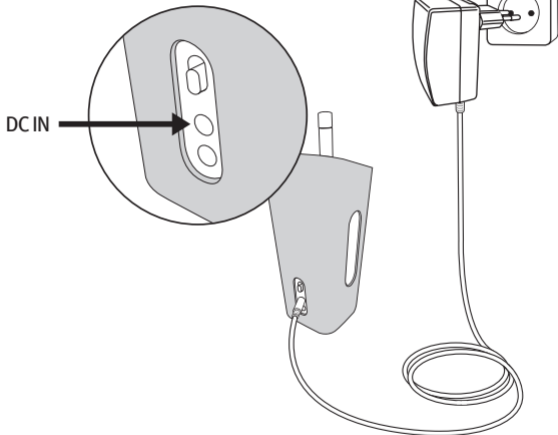

## b. Use alkaline batteries



### WARNING!

Never mix different batteries, nor types or brands and never mix the polarity! Serious damage or explosions may result!

Install 6 pieces of 1,5 Volt AA or LR6 alkaline batteries or 6 pieces of 1,2 Volt HR6 rechargeable Ni-MH batteries, and make sure that the polarity is as shown in the battery compartment.

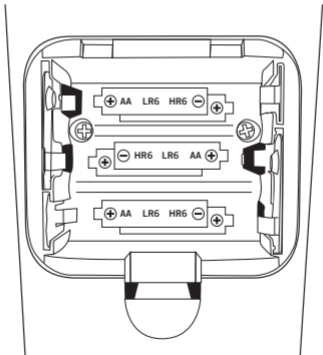

### c. Use Ni-MH rechargeable batteries

The GoLondon radio is designed with a Ni-MH battery charger. It uses an extra pin for this charging function. The pin is located in the middle of the inside of the battery compartment.

#### **i** NOTE!

For rechargeable batteries it is vital that one battery jack is peeled off by 1 cm at the negative pole and installed in the bottom battery layer of the middle slot. You will find a small metal contact that needs to be connected directly to the batteries metal jack.

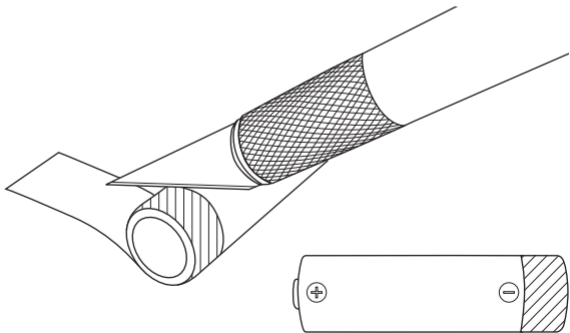

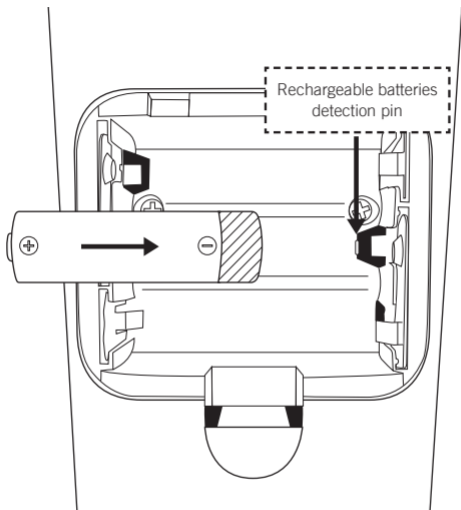

The battery icon () will indicate the remaining battery level. 3 bars indicate full battery power, 2 bars half full and one bar indicates that the battery power is running low. A blinking battery icon indicates that the batteries are charging.

## 5. FM Radio

### a. Tune FM radio stations

Pull out the FM/DAB antenna, select FM radio mode, switch the unit on and turn the volume up.





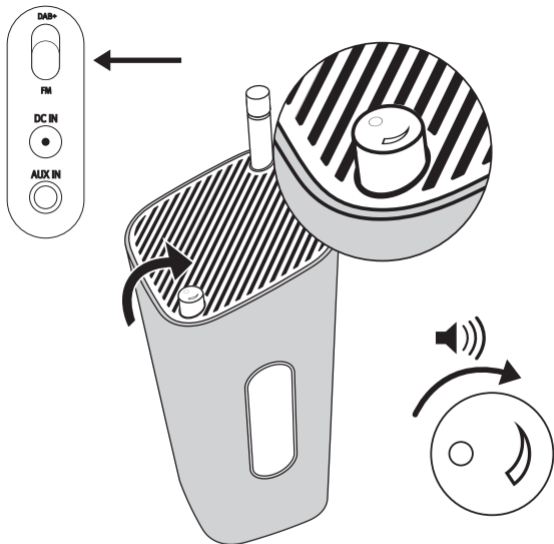

Press  /  repeatedly to tune a radio station.

## b. Scanning FM radio stations automatically



In FM mode, press and hold  /  keys for more than two seconds.

The unit scans the next available station and broadcasts it automatically.

## c. Manually storing radio stations



Tune to an FM radio station

### Note

In case the display is off, press  /  or **MENU** key to light the display up, then press and hold the **MENU** key for more than two seconds to enter the **MENU** mode.

Press and hold **MENU** key for more than two seconds to activate storing mode. The unit will show **<Preset stored>**

Press **MENU** key for selection.

Press  /  repeatedly to select a preset number.



Press **MENU** key to confirm the stored radio station.

### Note

You can store up to 10 FM radio stations.

#### d. Select a preset FM radio station

To select a preset FM radio station in FM mode, press **MENU** key.

Press  /  repeatedly to select a preset FM radio station.

Press **MENU** to confirm.

## 6. FM Menu

In FM mode, press and hold for more than 2 seconds the **MENU** key to access FM menu.

Press  /  repeatedly the keys to scroll the menu options:

<Preset stored>

<Scan setting>

<System Setting>

To select an option, press **MENU** key.

#### a. Preset stored

<1: 87.60MHz>



<2: (Empty)>

<3: 99.20MHz>

....

....

<10: 107.10MHz>

Press  /  repeatedly to scroll the preset stored, press **MENU** key to store a station.

**i Note**

To overwrite a preset station, store another stations in its place.

**b. Scan setting**

<**All stations**>: scan all FM radio stations

<**Strong stations only**>: scan stations with strong signal only

**c. System setting**

<**Language**>: Select a language; English; Deutsch; Français; Italiano

<**Factory Reset**>: reset all settings to factory default

<**Software version**>: shows the software version number

## 7. DAB Radio

### a. Tune DAB and DAB+ radio stations

Pull out the FM/DAB antenna, select DAB+ radio mode, switch the unit on and turn the volume up.



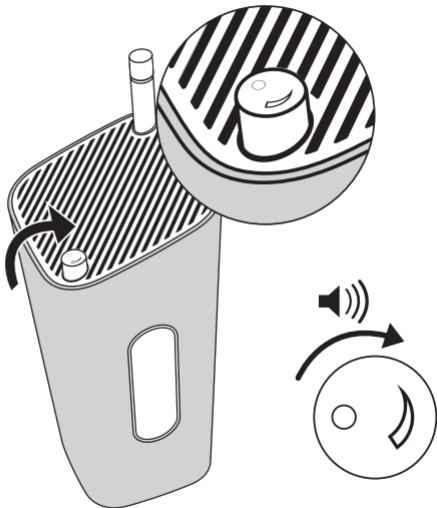
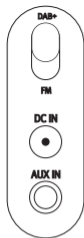

**i Note**

When you enter the DAB/DAB+ mode for the first time, or when the station list is empty, the digital radio automatically scans DAB/DAB+ radio stations. The station list is then retained in the memory. Next time when you turn the unit on, the station scan does not take place.

A bar graph indicates the progress of the search and the number of stations found increase as the scan progresses.





When the scan is completed, the stations are listed and the first available station is automatically broadcasted.



**Note**

If no DAB/DAB+ station is available, <**No DAB Station**> is displayed, change the location and press **MENU** to scan again.

**Note**

In case the display is off, press  /  or **MENU** key to light the display up first, then press and hold the **MENU** key for more than two seconds to enter the **MENU** mode.

**To change DAB/DAB+ stations:**

In DAB mode, press  /  repeatedly to select a desired radio station from the station list.

Press the **MENU** key to confirm.

If not, the radio exits the station list automatically.

**b. Full scan for DAB/DAB+ radio stations**

In DAB mode, press and hold **MENU** for more than 2 seconds to access the DAB menu. Press  /  repeatedly to display <**Full scan**>.

Press **MENU** key to confirm. The unit scans all DAB/DAB+ radio stations and broadcasts the first available station.

**Note**

New stations and services will be added in the DAB+ broadcast. To make new DAB+ stations and services available, perform full scan regularly.





### c. Manually storing DAB/DAB+ radio stations

#### Tune a DAB/DAB+ radio station

Press and hold **MENU** for more than 2 seconds and press  /  repeatedly till **<Preset stored>** is displayed.

Press **MENU** for selection

Press  /  repeatedly to select a preset number and press the **MENU** key to confirm.

Repeat the above mentioned steps to store more DAB/DAB+ stations.

#### **i** Note

- To overwrite a preset station, store another station in its place.
- You can store up to 10 DAB/DAB+ radio stations.

### d. Select a preset DAB/DAB+ radio station

In DAB mode, press **MENU** key, press  /  repeatedly to select a preset DAB/DAB+ radio station.

Press **MENU** to confirm.

## 8. DAB Menu

In DAB mode, press and hold **MENU** for more than 2 seconds to access the DAB menu. Press  /  repeatedly to display the menu options, and to select an option, press **MENU** key.

### a. Preset stored



<**Preset stored**>: Display all DAB/DAB+ stations that have been stored.

<**1: WDR2**>

<**2: 1LIVE**>

<**3: (Empty)**>

....

Press  /  repeatedly to scroll the preset stored, press **MENU** key to store a station.

### b. Full scan

<**Full scan**>: Scan all available DAB/DAB+ radio stations

### c. Manual tune

<**Manual tune**>: Manually tune to a specific channel/frequency and add it to the station list

### d. DRC

<**DRC**> Dynamic Range Compression adds or removes a degree of compensation for the differences in the dynamic range between radio stations.

<**DRC high**>: set DRC in high level

<**DRC low**>: set DRC in low level

<**DRC off**>: turn off DRC



## Note

DRC only works if it is enabled by the broadcaster for a specific station.

### e. Station order

<**Station order**>: Change station order

<**Alphanumeric**>: List stations in alphanumeric order

<**Ensemble**>: List groups of stations that are broadcasted together on the same ensemble

### f. Prune

<**Prune**>: Remove unavailable stations from the station list

### g. Info

<**Info**>: Shows Information (if available)

Tune to a DAB/DAB+ radio station, press the **MENU** key and select with the up/down keys <**Info**>, press **MENU** to confirm the selection. Press repeatedly the up/down keys to scroll the through the following information (if available):

<**DLS**>: Dynamic Label Segment

<**Signal strength**>: Signal strength

<**PTY**>: Program Type

<**Ensemble**>: Ensemble name

<Frequency>:	Channel and frequency
<Signal Quality>:	Signal error
<Bitrate/Codec>:	Bitrate in kbps and Codec
<Date>:	Date

## h. System Setting

<System Setting>:	Adjust system settings
<Language>:	Select a language; English; Deutsch; Français; Italiano
<Factory reset>:	Reset all settings to factory default
<Software version>:	Shows the software version of this GoLondon radio

### Note

If no button is pressed within 15 seconds, the menu exits.

## 9. AUX IN

With the included connection cable 3,5 mm you can connect an external device (such as an MP3 Player or mobile phone ) to the AUX IN connection to enjoy your music.

### Note

The GoLondon will automatically change to AUX IN playback mode. Pull out the cable to listen to DAB+ or FM Radio.

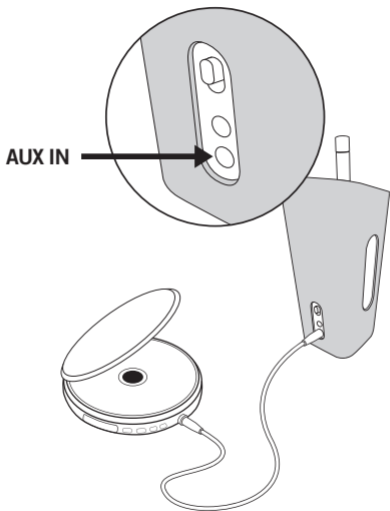

## 10. Automatic power saving

If sonoro GoLondon is not connected with any device for longer than 10 minutes, it will automatically turn off to save energy. To reactivate your AUX-IN function, please use the volume knob to switch the unit off and then on again.

## 11. Synchronize the time

The time can be synchronized with external clocks broadcasted over DAB/DAB+ and RDS radio stations.

## 12. Change sleeve

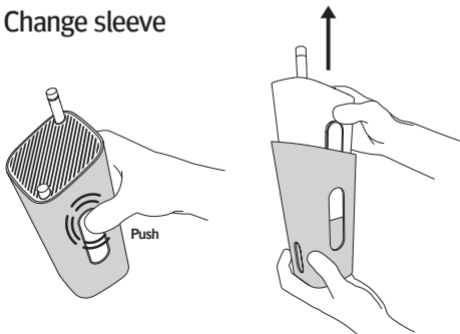

## 13. Technical Data

Product name	GoLondon
Product type	digital DAB/DAB+/FM radio
Model number	AU-5110
Tuner	(FM/DAB/DAB+)
Tuning Range	FM: 87.5 - 108 MHz
DAB	174.928 - 239.200 MHz (Band III)
Tuning grid	(FM) 50 KHz
AC/DC adapter	
Brand name	DVE Switching adapter
Model	DSA-20CA-12 120120
Input	100-240V~ 50/60Hz 0.8A
Output	12V DC $\equiv$ 1.2A $- \text{GND} +$
AUX IN Auxiliary input	3.5mm stereo jack
Batteries	6 x 1,5V AA/LR6 alkaline batteries or 6 x 1,2V HR6 rechargeable Ni-MH batteries
Dimensions Main Unit (H x W x D)	approx. 192mm x 94mm x 94mm
Weight	Main Unit approx. 735g



### Note

Technical Data is subject to change without prior notice.

## 14. Troubleshooting

To keep the warranty valid, never try to repair the system yourself. If you encounter problems when using this device, check the following points before contacting the customer service.

### **No power**

- When using batteries/rechargeable batteries, only place new and fully charged batteries/rechargeable batteries.
- When using the AC power plug, make sure that the plug is connected properly, and that there is power at the AC outlet.

### **No sound**

- Adjust the volume.

### **No response from the unit**

- Turn off the unit and then turn it on again.

### **Poor radio reception**

- Increase the distance between your digital radio and your TV or VCR.
- Change location.

### **Declaration of Conformity**

Manufacturer: sonoro audio GmbH

We herewith declare that the sonoro GoLondon is in conformity with the EMC directive 2004/108/EC and the LVD directive 2006/95/EC; with respect to its conception and style of construction as well as its performance as issued by us.

In the case of a modification, unauthorized by sonoro audio GmbH being made to the device, the declaration loses automatically its validity.

To receive the full description of conformity please e-mail: [support@sonoro-audio.com](mailto:support@sonoro-audio.com)





# Contents

1.	Introduction	67
2.	Accessoires joints à l'appareil	68
3.	Éléments de commande et connexions	68
4.	Mise en marche	72
5.	Radio FM	78
6.	Menu FM	81
7.	Radio DAB	83
8.	Menu DAB	88
9.	AUX IN	92
10.	Économie d'énergie automatique	93
11.	Synchronisation de l'heure	93
12.	Changement de l'housse	93
13.	Données techniques	94
14.	Dépannage	95

sonoro audio GmbH



Unter Goldschmied 6  
50667 Cologne  
Allemagne

info@sonoro-audio.com  
www.sonoro-audio.com

10/12

Le fabricant travaille en permanence sur le développement de types et modèles de produits. Pour cette raison, des changements peuvent être apportés à tout moment au contenu du coffret, à la forme, à l'équipement et à la technologie appliquée et nous apprécions votre compréhension à ce sujet. C'est pourquoi les indications, images et descriptions de ce mode d'emploi ne constituent pas un engagement contractuel.

La reproduction, la distribution ou la traduction, même partielles, sont interdites sans l'accord écrit du fabricant. Tous les droits en matière de droits d'auteurs sont expressément réservés au fabricant.

Sous réserve de modifications.

# 1. Introduction

Félicitations pour votre achat sonoro GoLondon !

Ce mode d'emploi et les consignes de sécurités vous fournissent toute l'information pour une bonne utilisation de votre appareil et en toute sécurité.

- Veillez à lire ce mode d'emploi et les consignes de sécurités entièrement avant d'utiliser l'appareil.
- Veillez à conserver ces modes d'emplois en lieu sûr.
- Au cas où vous donnez cet appareil à une tiers personne, veuillez lui remettre ce mode d'emploi et les consignes de sécurités.
- Ne pas suivre les instructions de mode d'emploi peut engendrer de sérieuses nuisances ou endommager l'appareil.
- sonoro n'est pas responsable de dommages causés sur l'appareil si les consignes mentionnées n'ont pas été suivies.

Les instructions de ce manuel aident à visualiser les processus.

Nous vous souhaitons un bon divertissement !

## 2. Accessoires joints à l'appareil

- sonoro GoLondon incluant une housse
- Adaptateur d'alimentation
- Câble AUX
- Mode d'emploi, consignes de sécurité, conditions de garantie

## 3. Éléments de commande et connexions

- ① Antenne FM/DAB
- ② Bouton de volume Marche/Arrêt
- ③ Commutateur FM/DAB+
- ④ Prise d'alimentation 12 CC
- ⑤ Prise AUX-IN
- ⑥ Ouvrir et fermer le clapet de la pile

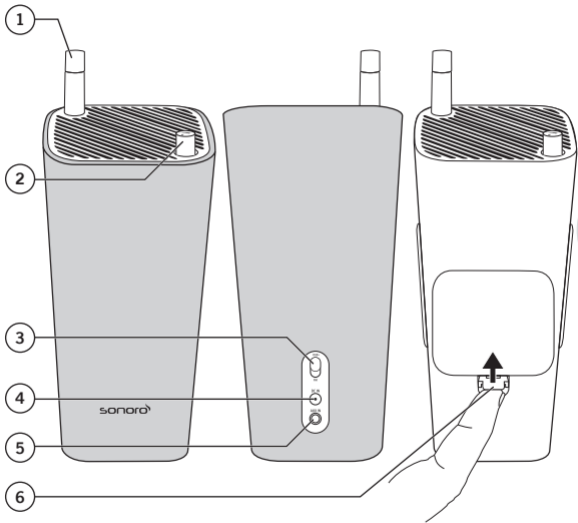

- ① Touche MENU
- ② Touche Bas
- ③ Touche Haut
- ④ Écran à 2 lignes de 16 caractères
- ⑤ Témoin FM/DAB
- ⑥ Heure
- ⑦ Témoin de charge de la batterie
- ⑧ Témoin de la force du signal de l'antenne

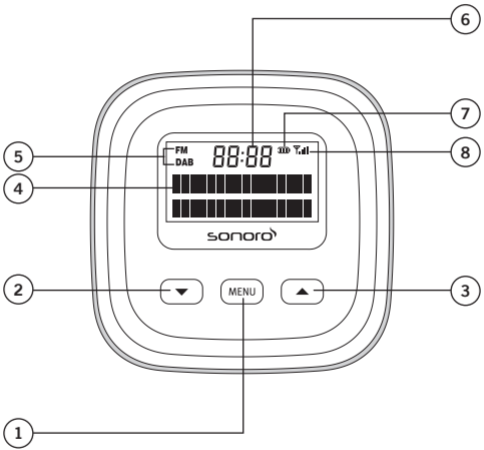

## 4. Mise en marche

### a. Branchement électrique

Déballiez l'appareil et tous ses accessoires et vérifiez l'intégralité du contenu et son état.

#### **i** Remarque

Si vous décelez des dégâts dus au transport ou si la boîte est incomplète, contactez immédiatement votre revendeur.

L'appareil est alimenté par un bloc d'alimentation fourni.

Faites coulisser l'adaptateur sur le bloc d'alimentation jusqu'à ce qu'il s'encrante en position.

Insérez la fiche de l'alimentation électrique dans la prise d'alimentation électrique 12 V CC  $\approx$  1.2 A située à l'arrière de l'appareil.

Insérez la fiche secteur dans une prise électrique murale.



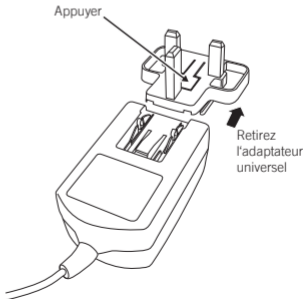
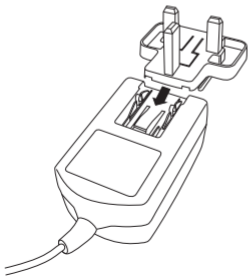
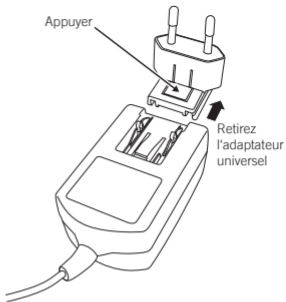
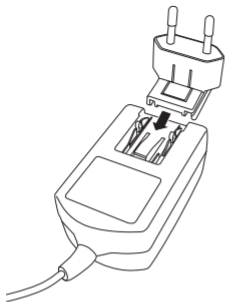

Utiliser uniquement :  
DSA-20CA-12 120120

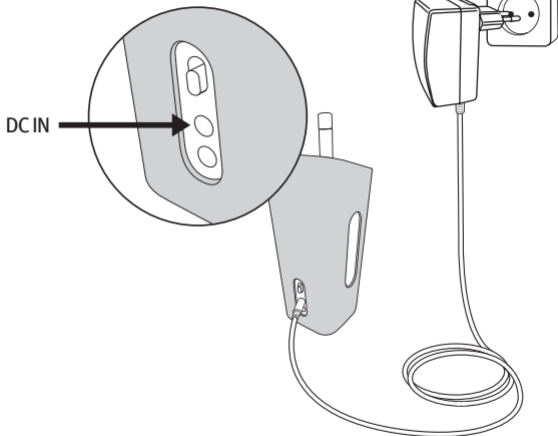

## b. Utilisation des piles alcalines



### ATTENTION !

Ne jamais mélanger les différentes piles, par types, par marques ou par polarité! De forts dommages ou explosions peuvent être provoqués.

Installer 6 piles de 1,5 volt AA ou piles alcalines LR6 ou 6 piles Ni-MH rechargeables 1,2 volt HR6, et veuillez vous assurer que la polarité est identique à celle indiquée dans le compartiment à piles.

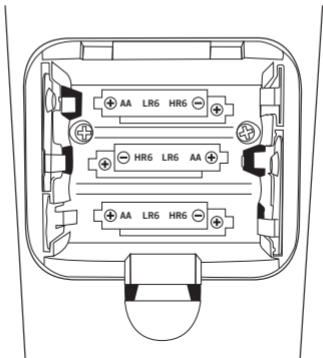

### c. Utilisation des piles Ni-MH rechargeables

Le GoLondon a été conçu avec un chargeur pour piles Ni-MH. Un bouton pression est utilisé pour la fonction de chargement. Le bouton pression est localisé à l'intérieur du compartiment du milieu.

#### **i** REMARQUE !

Pour les piles rechargeables, il est nécessaire de retirer le recouvrement de la pile sur un 1 centimètre coté pôle négatif et de l'installer dans le compartiment du milieu. Vous y trouverez une petite pièce métallique qui doit être connectée au bout métallique de la pile.

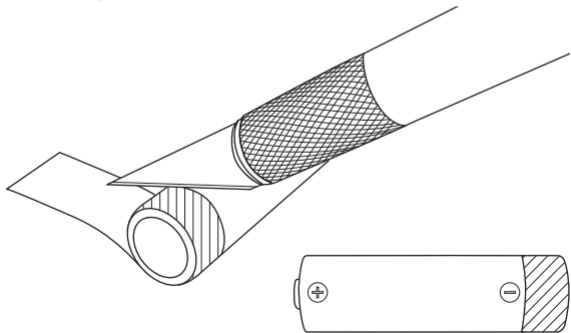

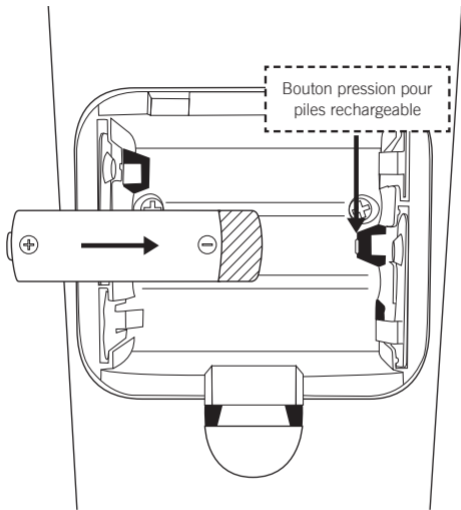

Bouton pression pour  
piles rechargeable

Le voyant lumineux de la pile (🔋) indiquera le niveau restant de chargement. 3 barres signifie une pile totalement rechargée, 2 barres moitié plein et une barre indiquent que la pile se vide. Le voyant lumineux clignote lorsque la pile se recharge.



## 5. Radio FM

### a. Réglage des stations de radio FM

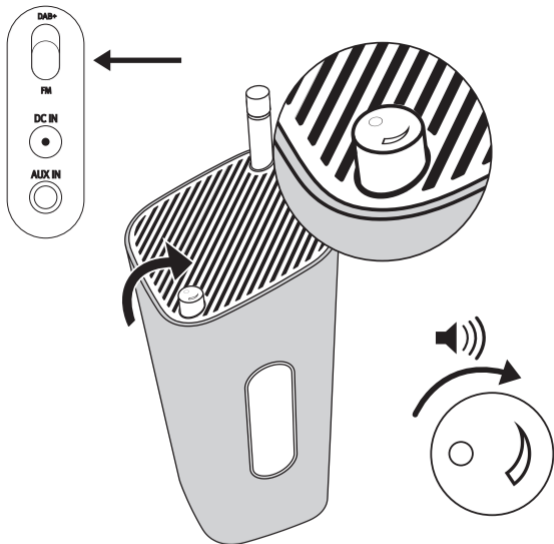

Sortez l'antenne FM/DAB, sélectionnez le mode radio FM, allumez l'appareil et augmentez le volume.





Appuyez successivement sur  /  pour trouver une station de radio.

## b. Recherche automatique des stations de radio FM



En mode FM, appuyez et maintenez les touches  /  pendant plus de 2 secondes.

L'appareil recherche la prochaine station disponible et diffuse son programme automatiquement.

## c. Mise en mémoire manuelle des stations de radio

Passez sur une station de radio FM

### **i** Remarque

Si l'écran est éteint, appuyez sur  /  ou sur la touche **MENU** pour allumer l'écran, puis appuyez et maintenez la touche **MENU** pendant plus de deux secondes pour accéder au mode **MENU**.

Pressez et maintenez la touche **MENU** pendant plus de deux secondes pour activer le mode de mise en mémoire. L'appareil affiche <**Prérégl. mém.sé**>.

Pressez la touche **MENU** pour faire une sélection.

Pressez plusieurs fois  /  pour sélectionner un numéro préréglé.

Pressez la touche **MENU** pour confirmer la mise en mémoire de la station de radio.



## **i** Remarque

Vous pouvez mettre en mémoire jusqu'à 10 stations de radio FM.

### **d. Sélection d'une station de radio FM préregistrée**

Pour sélectionner une station de radio FM préregistrée, pressez la touche Menu.

Pressez plusieurs fois  /  pour sélectionner une station de radio préregistrée.

Pressez **MENU** pour confirmer.

## **6. Menu FM**

En mode FM, pressez et maintenez la touche **MENU** pendant plus de 2 secondes pour accéder au menu FM.

Pressez plusieurs fois  /  pour faire défiler les options du menu :

<**Préregl. mém.sé**>      Stations préregistrées mémorisées

<**Régl. recherche**>      Réglage de la recherche

<**Système**>              Configuration du système

Pour sélectionner une option, pressez la touche **MENU**.

### **a. Stations préregistrées mémorisées**

<**1: 87.60MHz**>



<**2: (Vide)**>

<3: 99.20MHz>

....

....

<10: 107.10MHz>

Pressez plusieurs fois  /  pour faire défiler les stations pré-réglées mises en mémoire, pressez la touche **MENU** pour mettre une station en mémoire.

### Remarque

**i** Pour écraser une station pré-réglée, mettez une autre station en mémoire à sa place.

## b. Réglage de la recherche

<Toutes chaînes> : recherche toutes les stations de radio FM

<Stations fortes> : recherche uniquement les stations émettant un signal puissant

## c. Configuration du système

<Langue> : sélectionne une langue parmi English; Deutsch; Français; Italiano

<Régl. en usine> : réinitialise tous les réglages sur les paramètres usine

<Version logiciel> : affiche le numéro de version du logiciel

## 7. Radio DAB

### a. Réglage des stations de radio DAB et DAB+

Sortez l'antenne FM/DAB, sélectionnez le mode radio DAB+, allumez l'appareil et augmentez le volume.



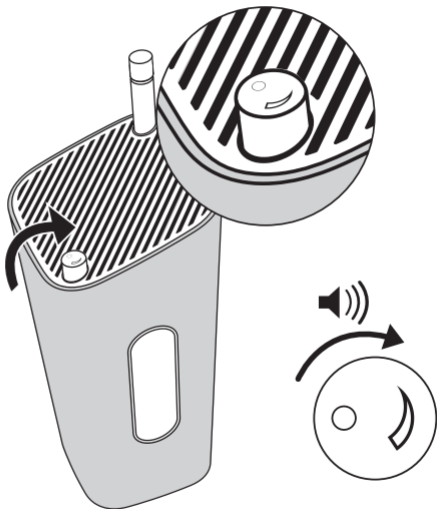
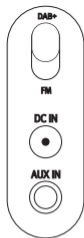

## **i** Remarque

Lorsque vous accédez au mode DAB/DAB+ pour la première fois ou lorsque la liste de stations est vide, la radio numérique recherche automatiquement les stations de radio DAB/DAB+. La liste des stations est ensuite mise en mémoire. La prochaine fois que vous allumerez l'appareil, la recherche de stations ne sera plus effectuée.

Un bargraphe indique la progression de la recherche et le nombre de stations trouvées augmente à mesure que la recherche progresse.

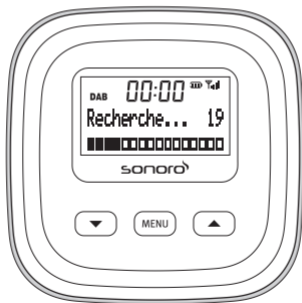



Une fois la recherche terminée, les stations s'affichent sous forme de liste et la première station disponible est diffusée automatiquement.

### **i** Remarque

Si aucune station DAB/DAB+ n'est disponible, <Pas de ch. DAB> s'affiche. Changez de place et pressez une nouvelle fois **MENU** pour relancer la recherche.

### **i** Remarque

Si l'écran est éteint, appuyez sur  /  ou sur la touche Menu pour tout d'abord allumer l'écran, puis pressez et maintenez la touche **MENU** pendant plus de deux secondes pour accéder au mode **MENU**.



### **Pour modifier les stations DAB/DAB+ :**

En mode DAB/DAB+, pressez plusieurs fois  /  pour sélectionner la station de radio choisie dans la liste des stations.

Pressez la touche **MENU** pour confirmer.

Sinon, la radio quitte automatiquement la liste des stations.

### **b. Recherche complète de stations de radio DAB/DAB+**

En mode DAB, pressez et maintenez la touche **MENU** pendant plus de 2 secondes pour accéder au menu DAB. Pressez plusieurs fois  /  pour afficher <Recherche totale>.

Pressez la touche **MENU** pour confirmer. L'appareil recherche toutes les stations de radio DAB/DAB+ et diffuse la première station disponible.

## **i** Remarque

De nouvelles stations et de nouveaux services seront ajoutés à la diffusion DAB+. Pour pouvoir les utiliser, faites régulièrement une recherche de stations complète.

### **c. Mise en mémoire manuelle des stations de radio DAB et DAB+**

Passez sur une station de radio DAB/DAB+.

Pressez et maintenez la touche **MENU** pendant plus de 2 secondes et pressez plusieurs fois  /  jusqu'à ce que **<Mémor. préregl.>** s'affiche.

Pressez **MENU** pour faire une sélection.



Pressez plusieurs fois  /  pour sélectionner un numéro de station préreglée et pressez la touche **MENU** pour confirmer.

Répétez les étapes ci-dessus pour mettre plus de stations DAB/DAB+ en mémoire.



## **i** Remarque

- Pour écraser une station préreglée, mettez une autre station en mémoire à sa place.
- Vous pouvez mettre en mémoire jusqu'à 10 stations de radio DAB/DAB+.

## d. Sélection d'une station de radio DAB/DAB+ préregistrée

En mode DAB, pressez la touche **MENU**, pressez plusieurs fois  /  pour sélectionner une station de radio DAB/DAB+ préregistrée. Pressez **MENU** pour confirmer.

## 8. Menu DAB

En mode DAB, pressez et maintenez la touche **MENU** pendant plus de 2 secondes pour accéder au menu DAB. Pressez plusieurs fois  /  pour afficher les options du menu. Pressez la touche **MENU** pour sélectionner une option.

### a. Stations préregistrées mémorisées



<Préregl. mém.sé> : affiche toutes les stations de radio DAB/DAB+ qui ont été mises en mémoire.

<1: WDR2>

<2: 1LIVE>

<3: (Empty)>

....

Pressez plusieurs fois  /  pour faire défiler les stations préregistrées mises en mémoire, pressez la touche **MENU** pour mettre une station en mémoire.



## b. Recherche complète

<**Recherche totale**> : recherche toutes les stations de radio DAB/DAB+ disponibles

## c. Réglage manuel

<**Réglage manuel**> : pour passer manuellement sur un canal/une fréquence spécifique et l'ajoutez à la liste des stations

## d. DRC

<**DRC**> : La compression de plage dynamique ajoute ou supprime un degré de compensation en fonction des différences de plage dynamique entre différentes stations de radio.

<**DRC haut**> : réglage de la DRC à un niveau élevé

<**DRC bas**> : réglage de la DRC à un niveau bas

<**DRC Désactivé**> : DRC désactivée



### Remarque

DRC ne fonctionne que si elle a été activée par l'émetteur d'une station spécifique.

## e. Ordre des stations

<**Ordre de stations**> : pour modifier l'ordre des stations.

<**Alphanumérique**> : énumère les stations dans l'ordre alphanumérique

<**Ensemble**> : énumère les groupes de stations diffusées simultanément sur le même ensemble

## f. Nettoyage

<**Ecrêter**> : supprimer les stations non disponibles de la liste des stations

## g. Infos

<**Info**> : affiche les informations (si disponibles).

Passez sur une station de radio DAB/DAB+, pressez la touche **MENU** et sélectionnez <**Info**> avec les touches Haut/Bas. Pressez **MENU** pour confirmer votre choix. Pressez plusieurs fois les touches Haut/Bas pour faire défiler les informations suivantes (si disponibles) :

<**DLS**> : Dynamic Label Segment

<**Signal strength**> : puissance du signal

<**PTY**> : type de programme

<**Ensemble**> : nom d'ensemble

<**Fréquence**> : canal et fréquence

<**Signal Quality**> : erreur de signal

<Bitrate/Codec> : débit en kbps et codec

<Date> : date

## h. Configuration du système

<Système> : configure les réglages du système.

<Langue> : sélectionne une langue parmi English;  
Deutsch; Français; Italiano

<Régl. en usine> : réinitialise tous les réglages sur les  
paramètres usine

<Version logiciel> : affiche la version du logiciel de cette radio  
GoLondon

### **i** Remarque

Si aucune touche n'est pressée pendant 15 secondes, le menu se ferme.

## 9. AUX IN

Avec le câble 3,5 mm fourni, vous pouvez connecter un périphérique externe (p. ex. un lecteur MP3 ou un téléphone mobile) à la fiche AUX IN pour profiter de votre musique.

**i** **Remarque**

Le GoLondon passe automatiquement en mode de lecture AUX IN. Retirez le câble pour écouter la radio DAB/DAB+ ou FM.

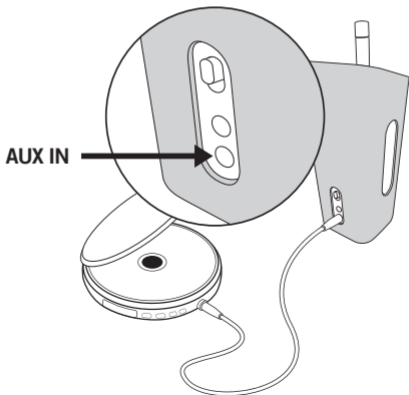

## 10. Économie d'énergie automatique

Si sonoro GoLondon n'est pas connecté à un appareil durant 10 minutes, il s'éteindra automatiquement pour économiser l'énergie. Pour réactiver votre fonction AUX-IN, veuillez utiliser le bouton du volume pour éteindre et tout de suite rallumer le GoLondon.

## 11. Synchronisation de l'heure

L'heure peut être synchronisée avec l'heure émise à distance par les stations de radio DAB+ et RDS.

## 12. Changement de l'housse

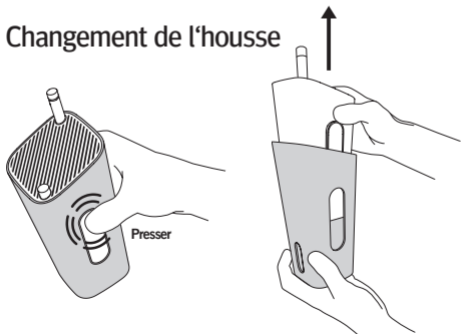

## 13. Données techniques

Nom du produit	GoLondon
Type de produit	Radio digitale FM/DAB/DAB+
Numéro de modèle	AU-5110
Tuner	(FM/DAB/DAB+)
Plage de syntonisation	FM : 87.5 - 108 MHz
DAB	174.928 - 239.200 MHz (bande III)
Incrément de syntonisation	(FM) 50 KHz
Adaptateur CA/CC	
Nom commercial	Adaptateur commutateur DVE
Modèle	DSA-20CA-12 120120
Entrée	100-240 V~ 50/60 Hz 0.8 A
Sortie	12 V CC = 1.2 A -  +
Entrée auxiliaire AUX IN	fiche stéréo 3,5 mm
Batteries	6 piles de 1,5V AA/LR6 alcalines ou 6 piles Ni-MH rechargeables 1,2V HR6
Dimension appareil principal (h x l x p)	env. 192 mm x 94 mm x 94 mm
Poids	appareil principal approx. 735 g



### Remarque

Les données techniques sont susceptibles d'être modifiées sans préavis.

## 14. Dépannage

Pour conserver vos droits à la garantie, ne tentez jamais de réparer l'appareil vous-même.

Si vous rencontrez des problèmes lors de l'utilisation de cet appareil, vérifiez les points suivants avant de contacter notre service clients.

### **Pas de courant**

- Quand vous utilisez des piles/piles rechargeables, seulement mettre des piles/piles rechargeables neuves et totalement recharger.
- Lorsque vous utilisez le courant, assurez-vous que le câble est correctement connectée et qu'il y a du courant.

### **Pas de son**

- Réglez le volume.

### **Pas de réponse de l'appareil**

- Éteignez puis rallumez l'appareil.

### **Mauvaise réception radio**

- Augmentez la distance entre votre radio numérique et votre TV ou magnétoscope.
- Changez de place.

## Déclaration de conformité

Fabricant : sonoro audio GmbH

Nous déclarons ici que l'appareil sonore GoLondon de par sa conception, sa construction et son type de construction est conforme aux exigences essentielles de la directive CEM 2004/108/CE, de la directive Basse tension 2006/95/CE, y compris les modifications en vigueur au moment de la présente déclaration.



En cas de modification fait à l'appareil non autorisé par sonoro audio GmbH, la déclaration perd sa validité automatiquement.

La description complète de la conformité peut être obtenue en écrivant à [support@sonoro-audio.com](mailto:support@sonoro-audio.com)



# Indhold

1.	Indledning	99
2.	Produktpakken	100
3.	Betjeningselementer og tilslutninger	100
4.	Opstart	104
5.	FM radio	110
6.	FM menu	113
7.	DAB radio	115
8.	DAB menu	120
9.	AUX IN	123
10.	Automatisk strømsparing	124
11.	Synkronisering af tiden	124
12.	Ændr cover	124
13.	Tekniske data	125
14.	Fejlfinding	126

sonoro audio GmbH



Unter Goldschmied 6  
50667 Cologne  
Tyskland

info@sonoro-audio.com  
www.sonoro-audio.com

10/12

Fabrikanten arbejder løbende på den videre udvikling af alle typer og modeller. Vi beder derfor om jeres forståelse for, at ændringer med hensyn til form, komponenter og teknologi er mulig til ethvert tidspunkt. Oplysninger, illustrationer og beskrivelser i denne manual kan derfor ikke udgøre grundlaget for reklamation.

Gengivelse, kopiering eller oversættelse, selv delvist, er ikke tilladt uden skriftligt samtykke fra fabrikanten. Fabrikanten forbeholder sig alle rettigheder i henhold til loven om ophavsret.

Forbehold for ændringer.

# 1. Indledning

Tillykke med din nye sonoro GoLondon.

I denne brugermanual og i sikkerhedsanvisningerne finder du alle oplysninger om korrekt og sikker brug af apparatet.

- Læs hele denne brugermanual og alle sikkerhedsanvisninger, før du bruger apparatet.
- Opbevar denne manualer et sikkert sted.
- Hvis du giver dette apparat videre til en anden, skal brugermanualen og sikkerhedsanvisningerne følge med.
- Manglende overholdelse af denne brugermanual kan føre til alvorlige skader på enheden.
- Hverken fabrikant eller leverandør kan drages til ansvar for skader, forårsaget på grund af manglende overholdelse af denne brugermanual.

Illustrationerne i denne brugermanual tjener alene det formål at visualisere processerne.

Du ønskes rigtig god fornøjelse med din nye sonoro GoLondon.

## 2. Produktpakken

- sonoro GoLondon med Cover
- Strømforsyning
- AUX kabel
- Brugermanual, sikkerhedsinstruktioner, garantibetingelser

## 3. Betjeningselementer og tilslutninger

- ① FM/DAB antenne
- ② Tænd-/sluk-knap til lydstyrken
- ③ FM/DAB+ kontakt
- ④ 12 DC indgangsstik
- ⑤ AUX-IN indgang
- ⑥ Åbn og luk batteridækslet

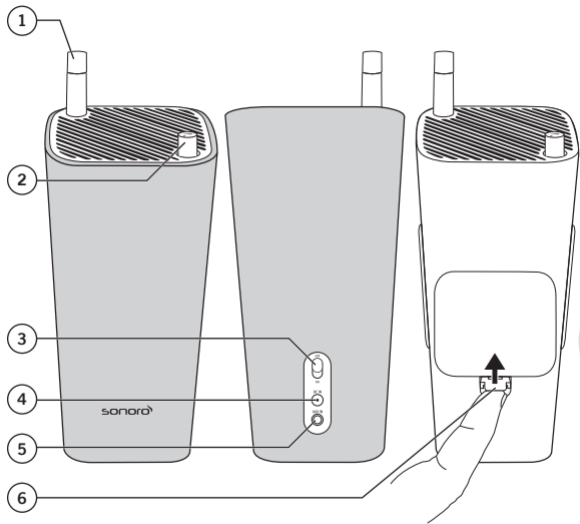

- ① MENU-tast
- ② Ned-tast
- ③ Op-tast
- ④ Visning af 2 x 16 tegn
- ⑤ FM/DAB indikator
- ⑥ Tid
- ⑦ Indikator for batteriopladning
- ⑧ Indikator for antennesignalstyrke

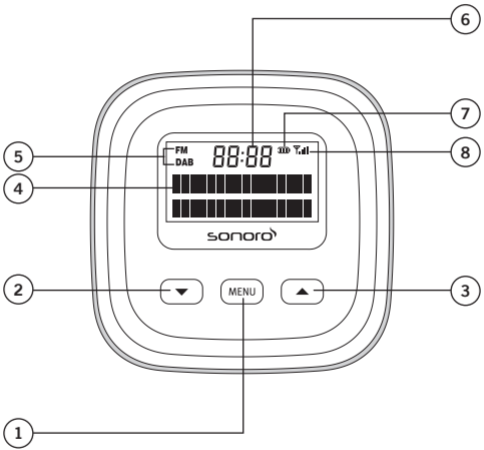

## 4. Opstart

### a. Tilslutning af strømforsyning

Pak enheden og alle tilbehørsdele ud og kontroller, at indholdet er komplet og fejlfrit.



#### **BEMÆRK!**

Hvis du konstaterer en transportskade, eller hvis der mangler dele i pakken, bedes du kontakte din forhandler omgående.

Enheden forsynes med strøm via den strømforsyning, der er inkluderet i pakken. Skub adapteren på strømforsyningen, indtil den klikker på plads.

Sæt stikket til strømforsyningen i 12V  $\equiv$  1.2A DC-indgangen på bagsiden af enheden.

Sæt stikket i en stikkontakt.



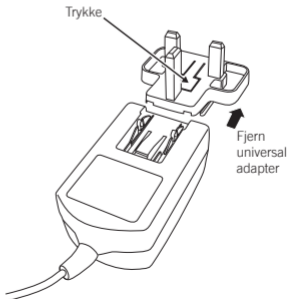
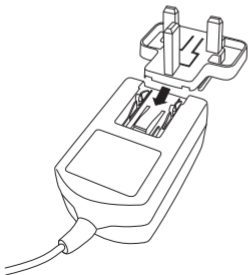
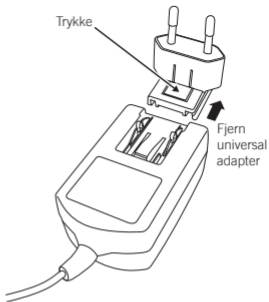
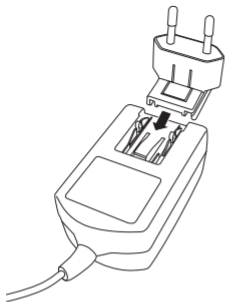

Kun bruge:  
DSA-20CA-12 120120

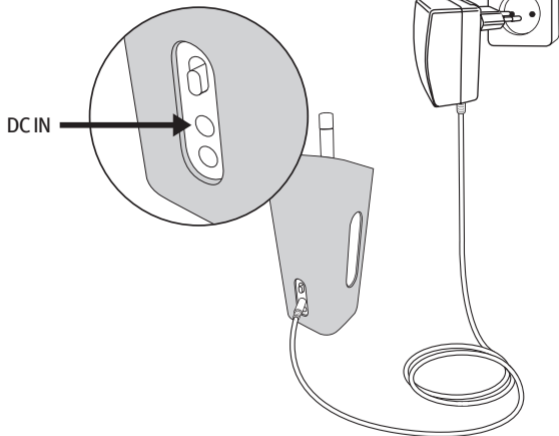

## b. Brug af alkaline-batterier



### ADVARSEL!

Bland aldrig forskellige batterityper eller -mærker og husk, at vende polerne rigtigt! Der er fare for alvorlig skade eller eksplosioner!

Isæt 6 1,5 Volt AA- eller LR6 alkaline-batterier, eller 6 1,2 Volt HR6 genopladelige Ni-MH-batterier og kontroller, at polerne vender som vist i batterirummet.

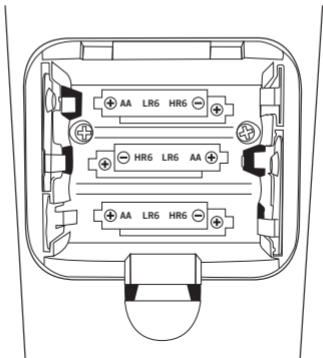

### c. Brug af genopladelige Ni-MH-batterier

GoLondon-radioen er udstyret med en Ni-MH-batterioplader. Den bruger et ekstra stikben til denne opladningsfunktion. Stikbenet er placeret nederst inden i batterirummet.

#### **i** BEMÆRK!

For genopladelige batterier er det vigtigt, at et batterijackstik pilles 1 cm af ved den negative pol og isættes i nederste batterilag i den midterste åbning. Der finder du en lille metalkontakt, der skal tilsluttes direkte til batteriernes metaljackstik.

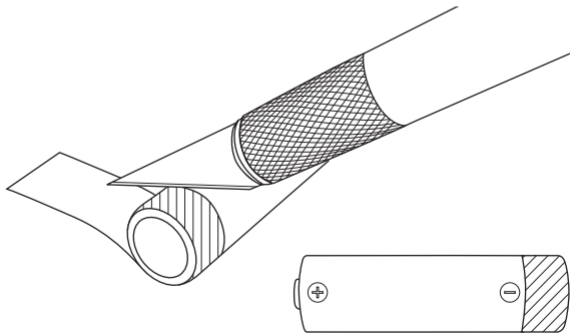

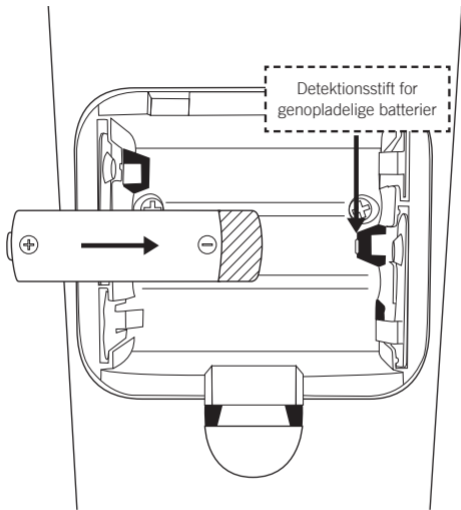

Batterisymbolet (  ) indikerer det resterende batteriniveau. 3 bjælker indikerer et fuldt opladet batteri, 2 bjælker et halvt opladet batteri og 1 bjælke indikerer, at batteriniveauet er lavt. Et blinkende batterisymbol indikerer, at batterierne oplades.

## 5. FM radio

### a. Indstilling af FM radiostationer

Træk FM/DAB antennen ud, vælg tilstanden FM radio, tænd enheden, og skru op for lydstyrken.



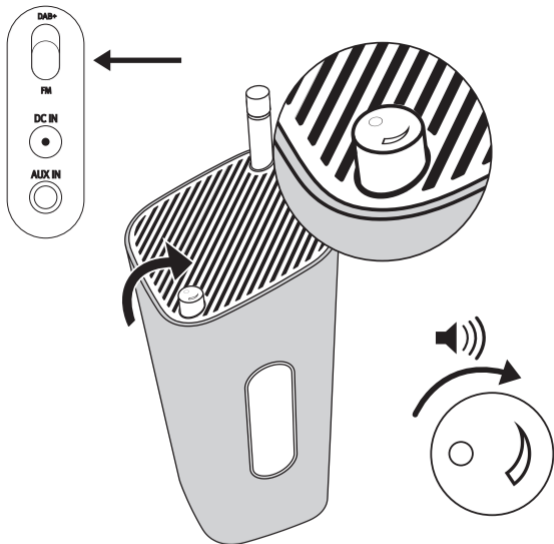

Tryk på  /  gentagne gange for at indstille en radiostation.

## b. Automatisk scanning af FM radiostationer

Tryk på tasterne  /  i FM tilstand og hold dem nede i mere end to sekunder.

Enheden scanner den næste ledige station og sender den automatisk.

## c. Manuel lagring af radiostationer

Indstil en FM radiostation

### Bemærk

 Tryk på  /  eller på **MENU**-tasten for at få lys i displayet, hvis det er slukket, og tryk derefter på **MENU**-tasten og hold den nede i mere end to sekunder for at åbne **MENU**-tilstanden.

Tryk på **MENU**-tasten og hold den nede i mere end to sekunder for at aktivere lagringstilstanden. Enheden viser **<Preset stored>**

Tryk på **MENU**-tasten for at vælge.

Tryk på  /  gentagne gange for at vælge et forudindstillet tal.

Tryk på **MENU**-tasten for at bekræfte den gemte radiostation.

### Bemærk

 Du kan gemme op til 10 FM radiostationer.



#### d. Valg af en forudindstillet FM radiostation

Tryk på **MENU**-tasten for at vælge en forudindstillet FM radiostation i FM-tilstand.

Tryk på  /  gentagne gange for at vælge en forudindstillet FM radiostation.

Tryk på **MENU** for at bekræfte.

## 6. FM menu

Tryk på **MENU**-tasten i FM tilstand og hold den nede i mere end 2 sekunder for at åbne FM menuen.

Tryk på  /  gentagne gange for at rulle til menuindstillingerne:

<Preset stored>      Gemte forudindstillinger

<Scan setting>      Scanningsindstilling

<System Setting>    Systemindstilling

Tryk på **MENU**-tasten for at vælge en indstilling.

#### a. Gemte forudindstillinger

<1: 87.60MHz>



<2: (Tom)>

<3: 99.20MHz>

....

....

<10: 107.10MHz>

Tryk på  /  gentagne gange for at rulle gennem de gemte forudindstillinger, og tryk på **MENU**-tasten for at gemme en station.

### **Bemærk**

Du overskriver en forudindstillet station ved at gemme en anden station i stedet for.

## **b. Scanningsindstilling**

<All stations>: scan alle FM radiostationer

<Strong stations only>: scan kun stationer med et kraftigt signal

## **c. Systemindstilling**

<Language>: Vælg et sprog; English; Deutsch; Français; Italiano

<Factory reset>: nulstil alle indstillinger til fabriksindstilling

<Software version>: viser softwareversionens nummer

## 7. DAB radio

### a. Indstilling af DAB og DAB+ radiostationer

Træk FM/DAB antennen ud, vælg tilstanden DAB+ radio, tænd for enheden, og skru op for lydstyrken.



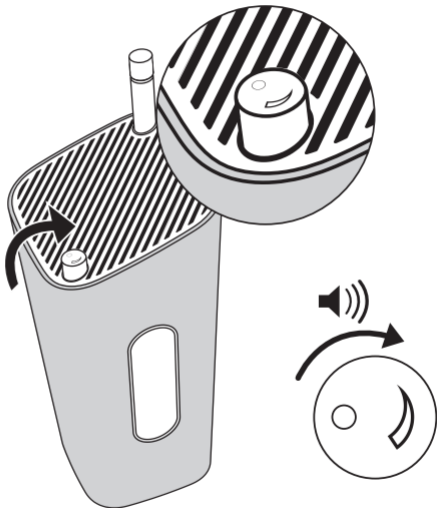
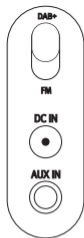

## **i Bemærk**

Når du åbner DAB/DAB+ tilstanden første gang, eller hvis stationslisten er tom, scanner den digitale radio automatisk DAB/DAB+ radiostationer. Stationslisten gemmes derefter i hukommelsen. Næste gang du tænder for enheden, udføres der ingen stationsscanning.

Et søjlediagram viser søgeprocessen og det fundne antal stationer øges under scanningsforløbet.



Når scanningen er færdig, vises en liste med stationer og den første tilgængelige station sendes automatisk.

## **Bemærk**

Hvis ingen DAB/DAB+ station er tilgængelig, vises **<No DAB Station>**. Skift placering og tryk på **MENU** for at scanne igen.

## **Bemærk**

Tryk først på  /  eller på **MENU**-tasten for at få lys i displayet, hvis det er slukket. Tryk derefter på **MENU**-tasten og hold den nede i mere end to sekunder for at åbne **MENU**-tilstanden.

### **Skift mellem DAB/DAB+ stationer:**

Tryk på  /  gentagne gange i DAB/DAB+ tilstand for at vælge den ønskede radiostation fra stationslisten.

Tryk på **MENU**-tasten for at bekræfte.

Hvis der ikke trykkes på tasten, forlader radioen stationslisten automatisk.

### **b. Fuld scanning af DAB/DAB+ radiostationer**

Tryk på **MENU**-tasten i DAB tilstand og hold den nede i mere end 2 sekunder for at åbne DAB menuen. Tryk på  /  gentagne gange for at få vist **<Full scan>**.

Tryk på **MENU**-tasten for at bekræfte. Enheden scanner alle DAB/DAB+ radiostationer og sender den først tilgængelige station.

## **Bemærk**

Nye stationer og tjenester bliver tilføjet i DAB+ udsendelsen. Udfør en fuld scanning regelmæssigt for at gøre nye DAB+ stationer og -tjenester tilgængelige.

### c. Manuel lagring af DAB/DAB+ radiostationer

Indstilling af en DAB/DAB+ radiostation

Tryk på **MENU** og hold den nede i mere end 2 sekunder og tryk på  /  gentagne gange, indtil **<Preset stored>** vises.

Tryk på **MENU** for at vælge



Tryk på  /  gentagne gange for at vælge et forudindstillet tal og tryk på **MENU**-tasten for at bekræfte.

Gentag proceduren ovenfor for at gemme flere DAB/DAB+ stationer.

#### **Bemærk**



- Du overskriver en forudindstillet station ved at gemme en anden station i stedet for.
- Du kan gemme op til 10 DAB/DAB+ radiostationer.

### d. Valg af en forudindstillet DAB/DAB+ radiostation

Tryk på **MENU**-tasten i DAB/DAB+ tilstand og tryk på  /  gentagne gange for at vælge en forudindstillet DAB/DAB+ radiostation.

Tryk på **MENU** for at bekræfte.

## 8. DAB menu

Tryk på **MENU**-tasten i DAB tilstand og hold den nede i mere end 2 sekunder for at åbne DAB menuen. Tryk på  /  gentagne gange for at få vist menuindstillingerne, og tryk på **MENU**-tasten for at vælge en indstilling.

### a. Gemte forudindstillinger



<**Preset stored**>: Viser alle gemte DAB/DAB+ radiostationer.

<**1: WDR2**>

<**2: 1LIVE**>

<**3: (Tom)**>

....

Tryk på  /  gentagne gange for at rulle gennem de gemte forudindstillinger, og tryk på **MENU**-tasten for at gemme en station.

### b. Fuld scanning

<**Full scan**>: Scanner alle tilgængelige DAB/DAB+ radiostationer.

### c. Manuel indstilling

<**Manual tune**>: Indstil en bestemt kanal/frekvens manuelt og tilføj den til stationslisten.



## d. DRC

<**DRC**> Dynamic Range Compression tilføjer eller fjerner en grad af kompensation for forskellene i det dynamiske område mellem radiostationer.

<**DRC high**>: indstil DRC på højt niveau

<**DRC low**>: set DRC in low level

<**DRC off**>: sluk for DRC

### **i** Bemærk

DRC fungerer kun, hvis det er aktiveret til en bestemt station af programværtten.

## e. Stationsrækkefølge

<**Station order**>: Skift stationsrækkefølge.

<**Alphanumeric**>: Viser en liste med stationer i alfanumerisk rækkefølge

<**Ensemble**>: Viser en liste med stationsgrupper, der sendes sammen på samme ensemble

## f. Beskær

<**Prune**>: Fjerner utilgængelige stationer fra stationslisten

## g. Info

<Info>: Viser informationer (hvis tilgængelige)

Indstil en DAB/DAB+ radiostation, tryk på **MENU**-tasten og vælg <Info> med op-/ned-tasterne, tryk på **MENU** for at bekræfte valget. Tryk på op-/ned-tasterne gentagne gange for at rulle gennem følgende informationer (hvis tilgængelige):

<DLS>:	Dynamic Label Segment
<Signal strength>:	Signalstyrke
<PTY>:	Programtype
<Ensemble>:	Ensemblenavn
<Frequency>:	Kanal og frekvens
<Signal Quality>:	Signalfejl
<Bitrate/Codec>:	Bithastighed i kbps og codec
<Date>:	Dato

## h. Systemindstilling

<System Setting>: Juster systemindstillinger

<Language>:	Vælg et sprog; English; Deutsch; Français; Italiano
<Factory reset>:	Nulstil alle indstillinger til fabriksindstilling
<Software version>:	Viser denne GoLondon-radios softwareversion

### **i** Bemærk

Hvis der ikke trykkes på en tast inden for 15 sekunder, forlades menuen.

## 9. AUX IN

Med det medfølgende 3,5 mm tilslutningskabel kan du tilslutte et eksternt apparat (som f.eks. en MP3-afspiller eller en mobiltelefon) til AUX IN-indgangen, så du kan nyde din musik.

### **i** Bemærk

GoLondon skifter automatisk til AUX IN-afspilningstilstand. Træk kablet ud for at lytte til DAB/DAB+ eller FM radio.

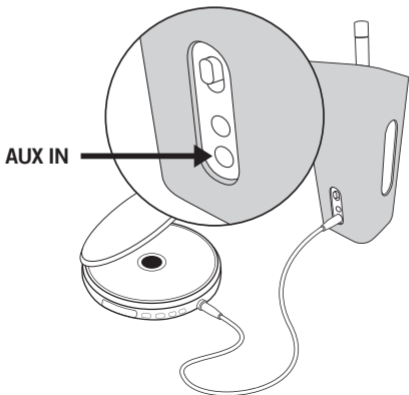

## 10. Automatisk strømsparing

Hvis sonoro GoLondon ikke er tilsluttet et apparat i 10 minutter, slukker den automatisk for at spare strøm. Brug volumen-knappen til at slukke enheden og derefter tænde den igen for at genaktivere din AUX-IN-funktion.

## 11. Synkronisering af tiden

Tiden kan synkroniseres med eksterne ure, der sendes via DAB og RDS-radiostationer.

## 12. Ændr cover

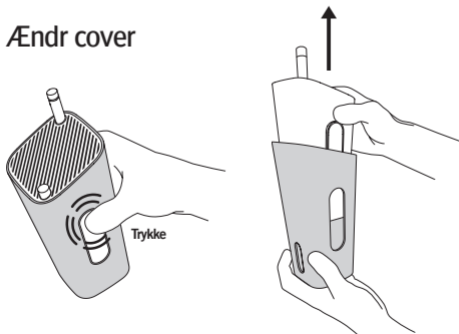

## 13. Tekniske data

Produktnavn	GoLondon
Produkttype	digital DAB/DAB+/FM radio
Modelnummer	AU-5110
Radiomodtager	(FM/DAB/DAB+)
Indstillingsområde	FM: 87,5 - 108 MHz
DAB	174,928 - 239,200 MHz (bånd III)
Indstillingsnet	(FM) 50 KHz
AC-/DC-adapter	
Varemærkenavn	DVE Switching adapter
Model	DSA-20CA-12 120120
Indgangseffekt	100-240V~ 50/60Hz 0.8A
Udgangseffekt	12V DC $\equiv$ 1.2A $- \text{G} +$
AUX IN Auxiliary input	3.5mm stereo-jackstik
Batterier	6 1,5V AA/LR6 alkaline-batterier, eller 6 1,2V HR6 genopladelige Ni-MH-batterier
Dimensioner Hovedenhed (H x B x D)	ca. 192mm x 94mm x 94mm
Vægt	Hovedenhed om 735 g



### Bemærk

Med forbehold for tekniske ændringer uden forudgående varsel.

## 14. Fejlfinding

For at undgå at garantien bortfalder, må du aldrig forsøge at reparere systemet selv. Kontroller følgende punkter, før du kontakter kundeservice, hvis der opstår problemer under brugen af dette apparat.

### **Ingen strøm**

- Hvis du bruger batterier / genopladelige batterier, skal du indsætte en frisk, fuldt opladede batterier / akkumulatorer.
- Kontroller, at stikket er sat rigtigt i, og at der er strøm ved AC-stikkontakten, hvis du bruger AC-stikket.

### **Ingen lyd**

- Juster lydstyrken

### **Enheden svarer ikke**

- Sluk enheden og tænd den igen.

### **Dårlig radiomodtagelse**

- Øg afstanden mellem din digitale radio og dit tv eller din VCR.
- Skift placering.

## Overensstemmelseserklæring

Producent: sonoro Audio GmbH

Vi erklærer hermed, at sonoro GoLondon er i overensstemmelse med EMC-direktivet 2004/108/EF, LVD direktivet 2006/95/EC med hensyn til dens udformning og konstruktion samt egenskaber beskrevet af os.



I tilfælde af en modificering af enheden, der ikke er autoriseret ved sonoro Audio GmbH, mister ovenstående erklæring sin gyldighed.

Den fulde beskrivelse af overensstemmelse kan rekvireres fra [support@sonoro-audio](mailto:support@sonoro-audio)

0999-611-13

**sonoro**  
[www.sonoro-audio.com](http://www.sonoro-audio.com)